

# Pokyny pro instalaci spodní konstrukce pro fotovoltaické panely



Určené použití:

Konstrukce je určena pro montáž na ploché střechy s maximálním sklonem 5°.

Technické údaje:

- Úhel sklonu fotovoltaických panelů : 15°
- Rozměry panelu: 1490-2080 x 950-1050 mm
- Tloušťka rámu: 35-40 mm
- Původní instalace ve větrných zónách: 1-2
- Zatížení sněhem (v závislosti na typu panelu), Zatížení zóny: 1-4
- Doporučené závaží: dlažební deska 40x50x6 cm - 12 kusů (není součástí dodávky)
- Maximální výška objektu: 25 m
- Minimální vzdálenost od okraje budovy: 800 mm
- Vnitřní úhly stínění: 18° nebo 25° (výběr ze dvou variant střešových prvků kód 11.020.02 a kód 11.020.04)
- Materiál konstrukce: hliník AW 6060 T64
- Montážní šrouby z nerezové oceli

Pod částí konstrukce, která je v kontaktu se stěšní krytinou, se používá podložka z EPDM o tloušťce 5 mm.

Konstrukční prvky sestavy:

Prvek kód 11.020.01	- 4 ks
Prvek kód 11.020.02	- 4 ks
Prvek kód 11.020.03	- 4 ks
Prvek kód 11.020.04	- 4 ks
Imbusový šroub M8x30 (DIN912)	- 16 ks
Koncová svorka	- 8 ks
Středová svorka	- 8 ks

**Koncová svorka**  
- 8 ks



**Středová svorka**  
- 8 ks

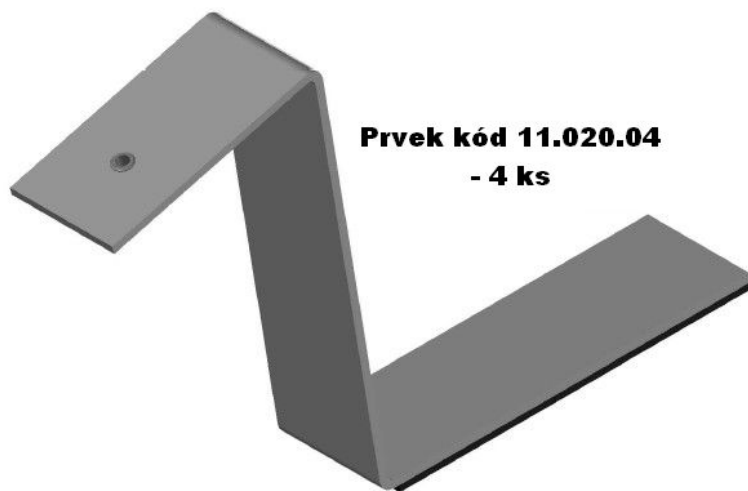

**Prvek kód 11.020.04**  
- 4 ks

**Prvek kód 11.020.01**  
- 4 ks

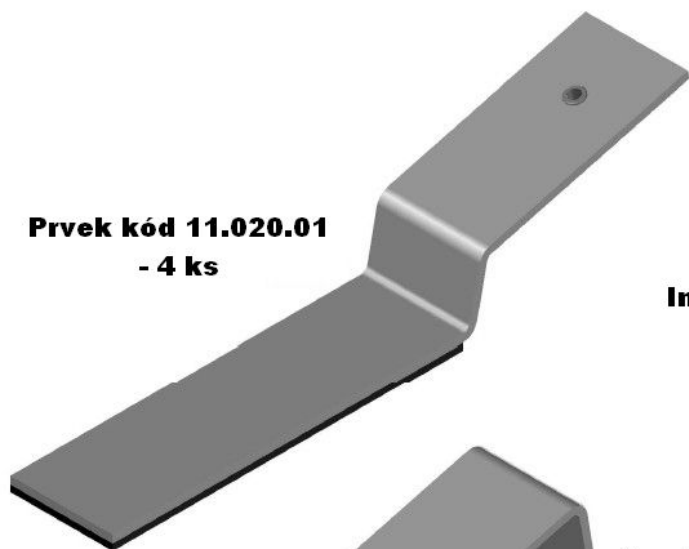

**Imbusový šroub M8x30 (DIN912)**  
- 16 ks



**Prvek kód 11.020.02/03**  
- 4 ks

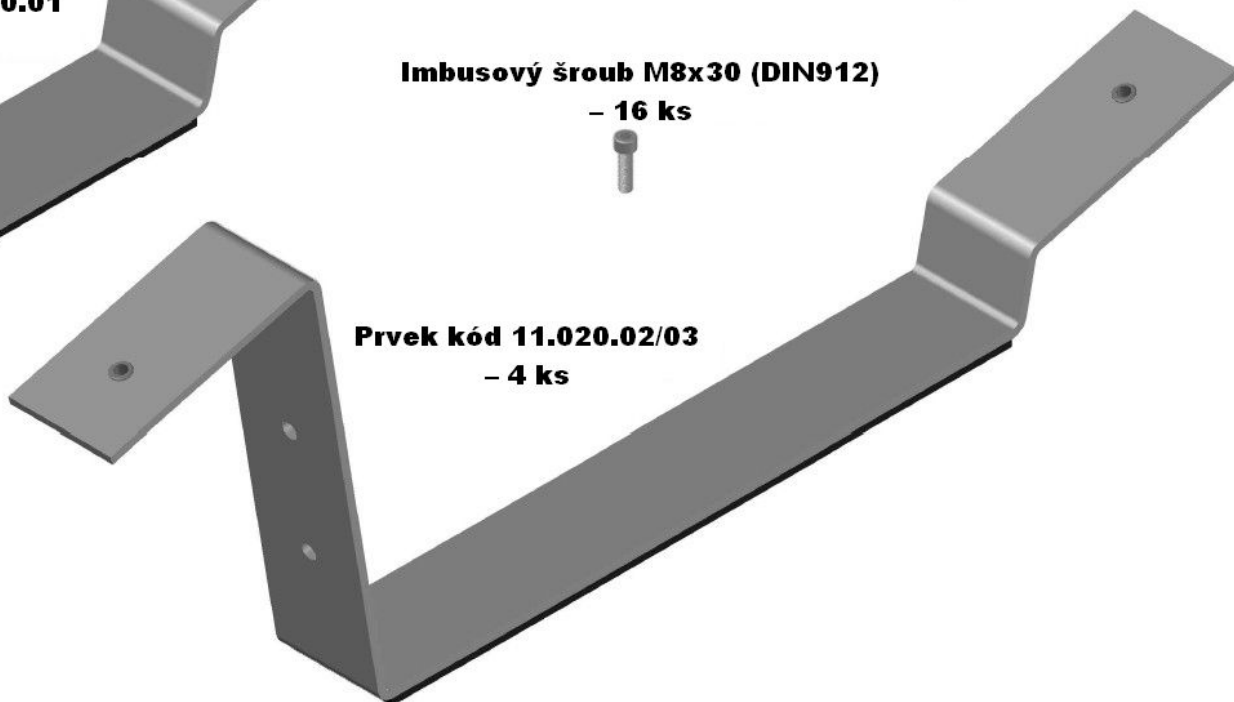

Montáž konstrukce:

Montáž konstrukce začínáme tím, že na místě určení nastavíme podpůrné prvky v závislosti na rozměrech panelu, které máte k dispozici.



Poté přišroubujte dvě koncové svorky a dvě středové svorky k nosné konstrukci a připevněte první krajní panel.

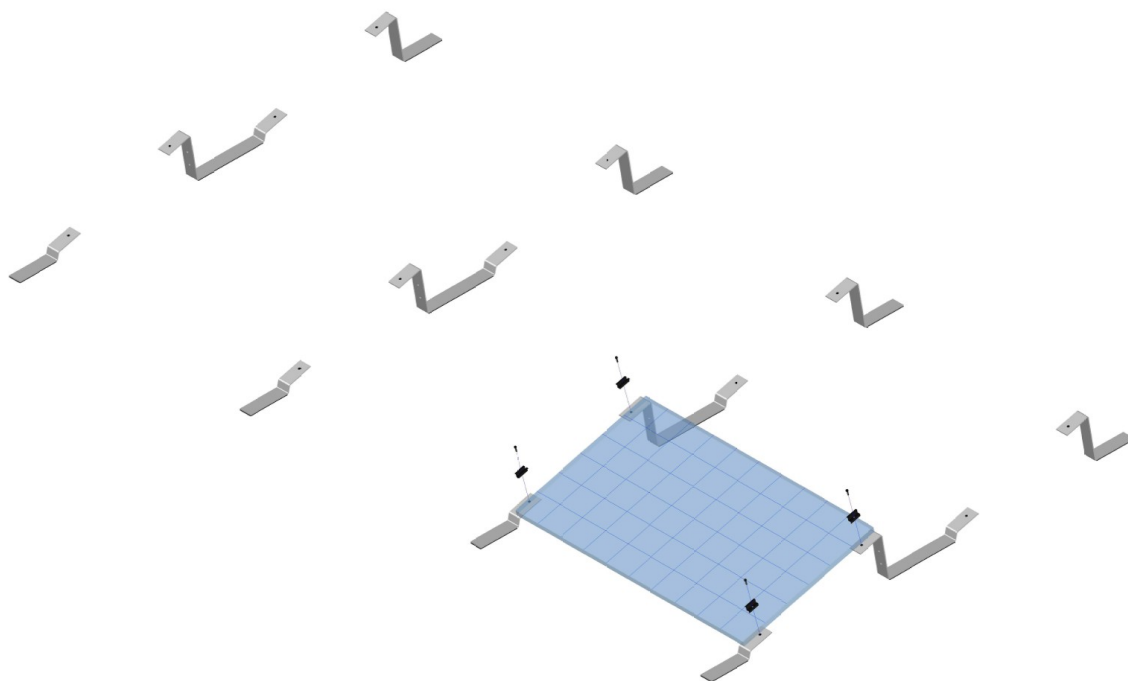

Pokračujte stejným způsobem a sešroubujte svorky k sobě. Zbývající panely jsou připevněny ke konstrukci.

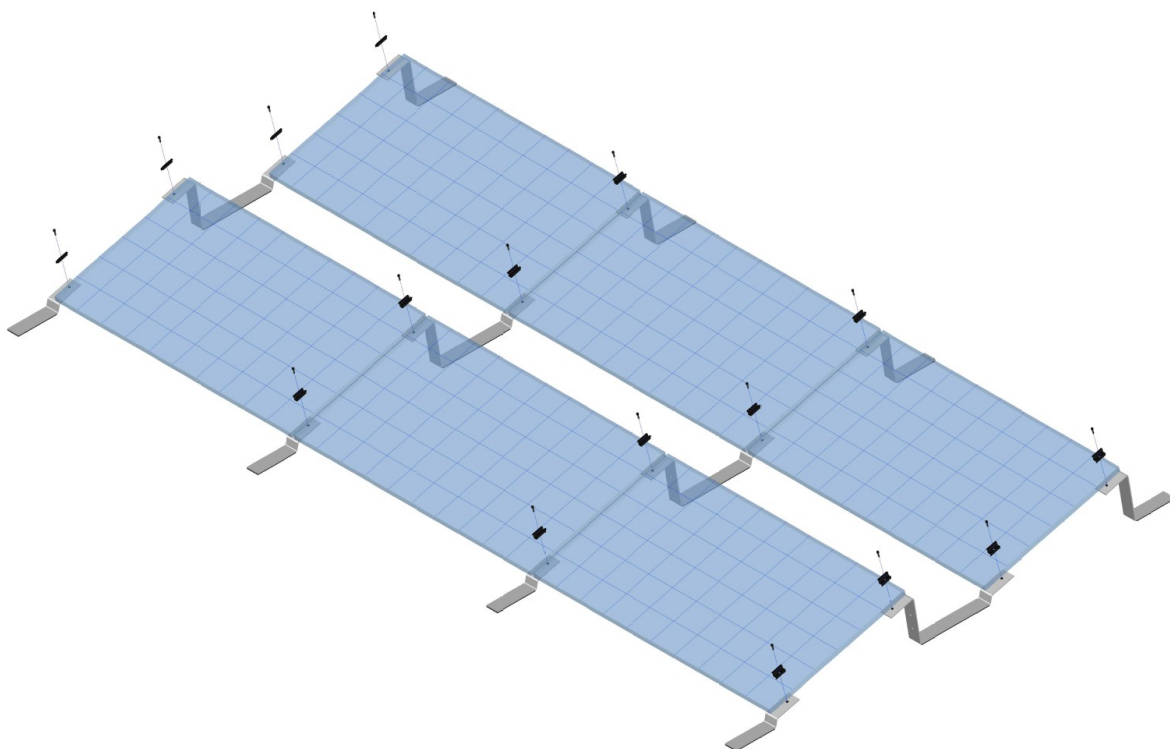

Nakonec se na konstrukční podpůrné prvky položí zatěžovací desky 50x40x6 cm (dlažební deska), jak je znázorněno na obrázku:

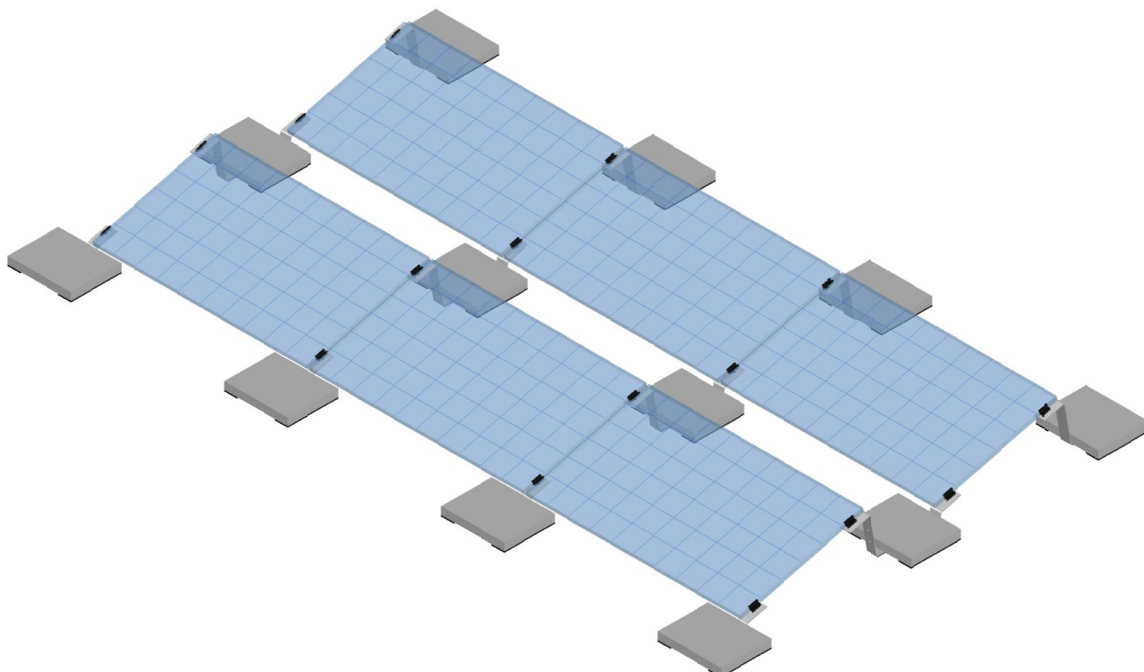

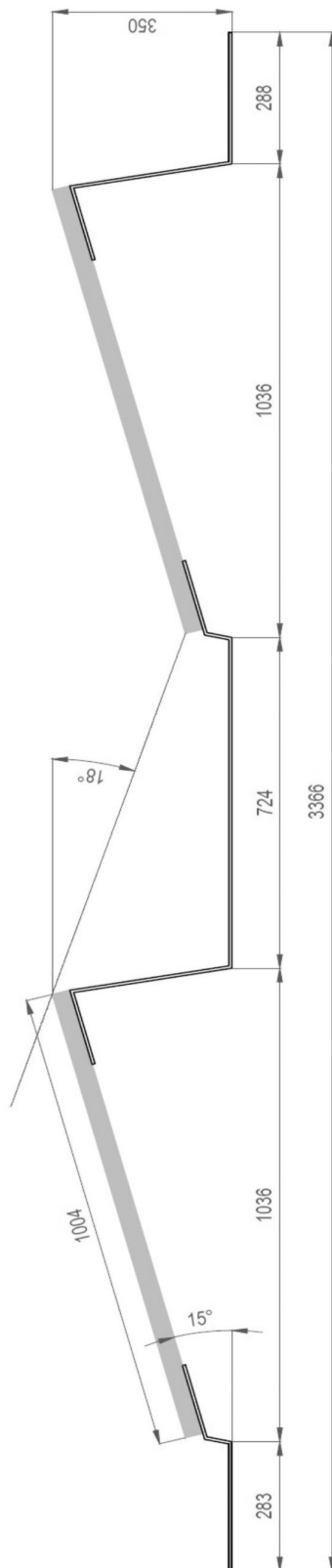
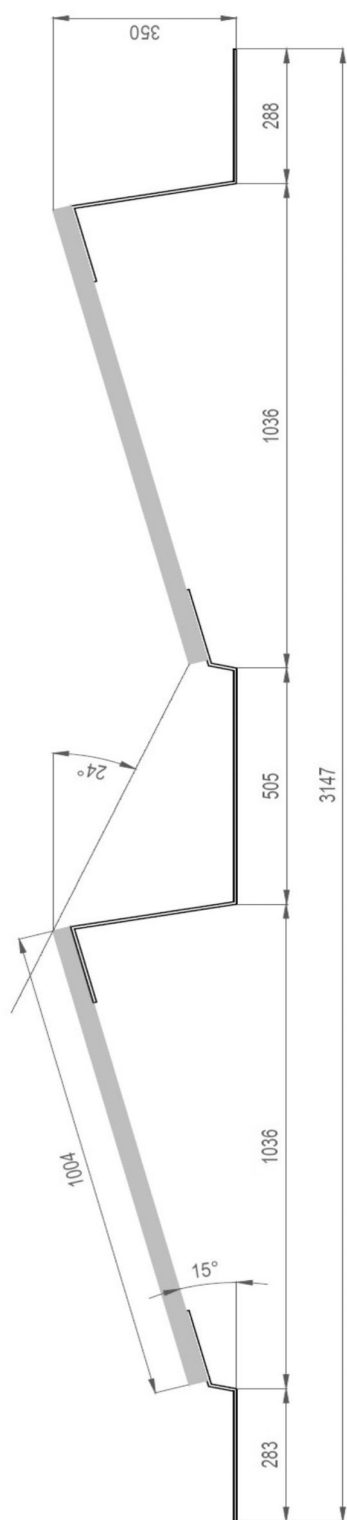

**Půdorys konstrukce s rozměry pro vnitřní úhly zastínění 18° a 25°.**  
 (výběr ze dvou verzí středových panelů kód 11.020.02 nebo kód 11.020.04)